

MAXI PLUS

0,70

U_d VALUE
(W/m² * K)



MAKSYMALNE
OBCIĄŻENIE



USZCZELNIENIE



GRUBOŚĆ
KLAPY



STOPKI



DWUPUNKOWY
ZAMEK



TELESKOPOWA
PORĘCZ



LATA
GWARANCJI



COMPLIANCE WITH
THE STANDARD

OMAN[®]



MAXI PLUS

Schody strychowe **MAXI PLUS** charakteryzują się współczynnikiem przenikania ciepła $U=0,70$. Ze względu na swoje doskonałe parametry schody **MAXI PLUS** idealnie nadają się do montażu w miejscach, gdzie występują duże różnice temperatur. Wybór schodów **MAXI PLUS** jest inwestycją, pozwalającą zmniejszyć straty ogrzewanego powietrza, poprawić poziom termoizolacji oraz znacząco zmniejszyć koszty ogrzewania. Dla zwiększenia bezpieczeństwa oraz wygody użytkowania, schody **MAXI PLUS** zostały wyposażone w system poręczy **Zero Gravity** - znacznie ułatwiają wejście na strych. Poręcz jest zamontowana po jednej stronie schodnicy. Schody posiadają solidny dwupunktowy metalowy zamek, który gwarantuje szczelność i pewne zamknięcie kłapy, podwójne uszczelnienie oraz kłapa o grubości **56 mm**. Doskonała jakość materiałów użytych do produkcji schodów oraz dbałość o każdy szczegół wykończenia powodują, że schody zadowolą nawet najbardziej wymagających klientów, a ich maksymalne obciążenie podczas użytkowania to aż 160 kg. Wybierając najlepiej ocieplone schody strychowe na rynku ograniczasz koszty związane z ogrzewaniem, a tym samym realnie przyczyniasz się do walki o lepszy klimat.

Dane techniczne

GRUBOŚĆ OCIEPLANEJ KLAPY	56 mm
GRUBOŚĆ IZOLACJI TERMICZNEJ	50 mm
KOLOR KLAPY, OBUSTRONNY	biały
DREWNIANA DRABINKA	3 sekcyjna
WYSOKOŚĆ DREWNIANEJ SKRZYNI	170 mm
SZEROKOŚĆ DRABINKI	370*/400* mm
SZEROKOŚĆ STOPNIA	328/358 mm
GŁĘBOKOŚĆ STOPNIA	80 mm
MAKSYMALNY ZABIEG	151 cm
PROMIEŃ OTWARCIA	168 cm
MAKSYMALNA WYSOKOŚĆ KONDYGNACJI	280 cm

Wymiary skrzynki [cm] A x B

Wymiary zewnętrzne skrzynki, otwór montażowy większy o 2 cm.

120 x 60
120 x 70

*Szerokość drabinki dla 120 x 60 - 370 mm

*Szerokość drabinki dla 120 x 70 - 400 mm

Rysunek techniczny

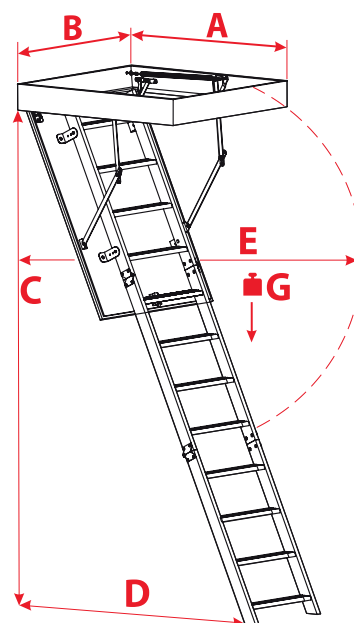

C	280 cm
D	151 cm
E	168 cm
G	160 kg

Akcesoria dodatkowe



LISTWA
MASKUJĄCA



ZESTAW
MONTAŻOWY



BARIERKA
WEJŚCIOWA