

FLEX TERMO METALBOX



U_d VALUE
(W/m² * K)



MAKSYMALNE
OBCIĄŻENIE



GRUBOŚĆ
KLAPY



STOPNIE
FLEX



LATA
GWARANCJI



COMPLIANCE WITH
THE STANDARD

OMAN[®]



FLEX TERMO METALBOX

Schody strychowe **FLEX TERMO METALBOX** charakteryzują się klapą o grubości 26mm. Model **FLEX TERMO METALBOX** idealnie sprawdza się w warunkach, gdzie poddasze jest słabo ocieplone i wymaga dodatkowej izolacji termicznej. Model schodów **FLEX** dzięki zastosowaniu solidnej, metalowej rozciąganej drabinki "nożycowej" doskonale nadaje się do montażu w pomieszczeniach do 290 cm wysokości. Doskonała jakość materiałów użytych do produkcji schodów oraz dbałość o każdy szczegół wykończenia powodują, że schody zadowolą nawet najbardziej wymagających klientów, a ich maksymalne obciążenie podczas użytkowania to aż 160 kg.

Dane techniczne

GRUBOŚĆ OCIEPLANEJ KLAPY	26 mm
GRUBOŚĆ IZOLACJI TERMICZNEJ	20 mm
KOLOR KLAPY, OBUSTRONNY	biały
NOŻYCOWA DRABINKA	10 stopni
WYSOKOŚĆ METALOWEJ SKRZYNI	145 mm
SZEROKOŚĆ DRABINKI	x50 = 290 mm x60/70 = 390 mm
SZEROKOŚĆ STOPNIA	x50 = 245 mm x60/70 = 345 mm
GŁĘBOKOŚĆ STOPNIA	80 mm
MAKSYMALNY ZABIEG	210 cm
PROMIEŃ OTWARCIA	245 cm
MAKSYMALNA WYSOKOŚĆ KONDYGNACJI	290 cm

Wymiary skrzynki [cm] A x B

Wymiary zewnętrzne skrzynki, otwór montażowy większy o 2 cm.

70 x 50	80 x 50	90 x 50	100 x 50			
70 x 60	80 x 60	90 x 60	100 x 60	110 x 60	120 x 60	130 x 60
70 x 70	80 x 70	90 x 70	100 x 70	110 x 70	120 x 70	130 x 70

Rysunek techniczny

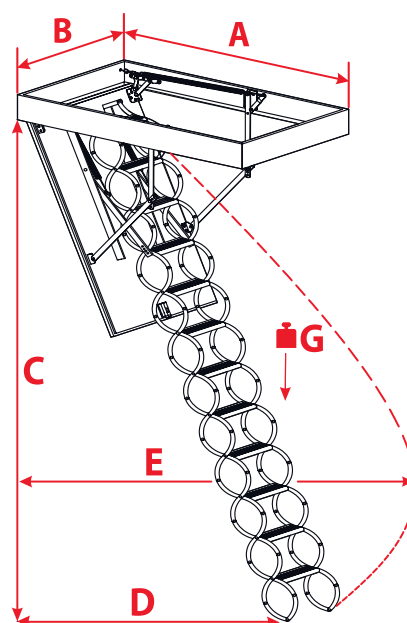

C 290 cm

G 160 kg

A	70	80-100	110	120-130
D	200 cm	210 cm	195 cm	
E	220 cm	245 cm	225 cm	230 cm